

DATENBLATT

Art.Nr
39L1071

Art.Bez:

Arbeitskorb Nr. 1071

Max. 2 Personen



Beschreibung:

Arbeitskorb geeignet für höchstens 2 Personen und Werkzeug.

Allseitig auf 1000 mm Höhe mit Blech verkleidet und ringsumlaufendem Schutzgeländer, mit eingearbeiteter Einstiegsleiter auf der Schmalseite.

Gebaut nach den arbeitssicherheitstechnischen Bestimmungen der Berufsgenossenschaften.

Transport:

Um ein komfortables Anheben und Absenken des Korbes zu gewährleisten, befindet sich eine gefederte Zugöse in der Dachmitte. Der 1,40 m lange Seilstrupp ist im Lieferumfang. Desweiteren gewährleisten 3 Leitrollen an der Breitseite und am Schutzdach den ruhigen Lauf entlang von Fassaden oder Ähnlichem.

Technische Daten:

Eigenschaft	Ausführung
Nutzlast	250 kg
Eigengewicht:	190 kg
Zulässiges Gesamtgewicht	440 kg
erfahrungsgemäße Mindesttragfähigkeit des Hebezeuges	660 kg

Breite | Länge | Höhe 1000 | 1400 | 2500 mm

Auch Sonderanfertigungen möglich.

VITZTHUM
≡ **Schalbau** **≡**

Ansicht:

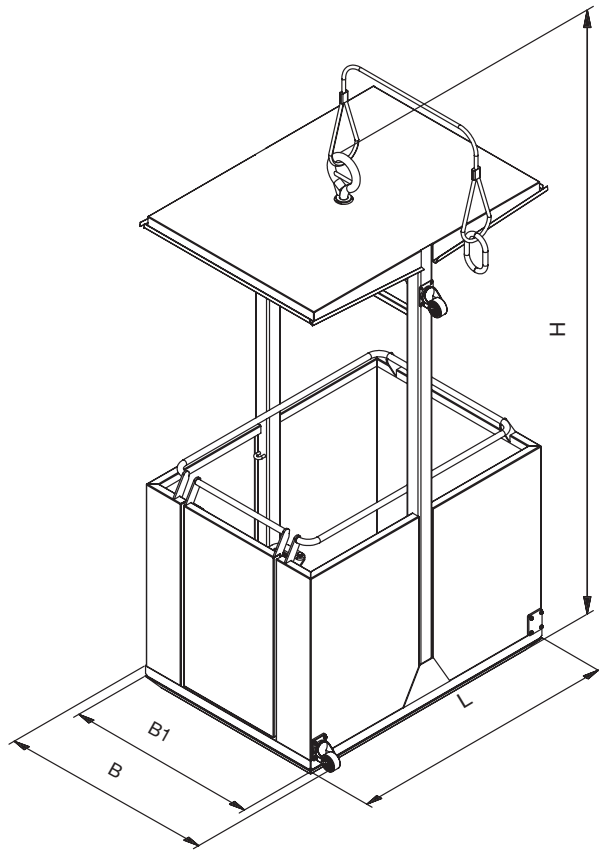

Die Angaben, insbesondere die Vorschläge für die Verarbeitung und Verwendung unserer Produkte, beruhen auf unseren Kenntnissen und Erfahrungen im Normalfall zur Zeit der Drucklegung. Je nach den konkreten Umständen, insbesondere bezüglich Untergründen, Verarbeitung und Umweltbedingungen, können die Ergebnisse von diesen Angaben abweichen. Bei Fragen stehen Ihnen unsere kompetenten Mitarbeiter gerne zur Verfügung. Nähere Informationen erhalten sie auch auf unserer Webseite www.vitzthum.com

Email.: info@vitzthum.com
Tel.: (+43) 06589 4279 - 0