

Betriebsanleitung

Steinadler

BY 760 - 32

Art.Nr.: 55A760 5,5 kW Ausführung lackiert
55A760V 5,5 kW Ausführung verzinkt

BY 760 - 36

Art.Nr.: 55A761 7,5 kW Ausführung lackiert
55A761V 7,5 kW Ausführung verzinkt

Lesen Sie bitte die Bedienungsanleitung vor der Inbetriebnahme sorgfältig durch

Beachten Sie die Sicherheitshinweise, bevor Sie die Maschine an den Stromkreis anschließen.

| <u>Inhaltsverzeichnis</u> | Seite |
|--|--------------|
| Bildliche Darstellung | 02 |
| Technische Daten | 03 |
| Maschinenanwendung | 03 |
| Kurzbeschreibung der Maschine | 03 |
| Hinweise zur Arbeitssicherheit | 04 |
| Sicherheit bei elektrischem Strom | 05 |
| Inbetriebnahme | 06 |
| Aufstellen der Maschine | |
| Elektroanschluß | |
| Aufspannen der Diamant-Trennscheibe | |
| Probelauf | |
| Bedienung | 07 |
| Wissenswertes über Diamant-Trennscheiben | 08 |
| Geräuschemissionswerte | 09 |
| Wartung und Pflege | 09 |
| Fehleranalyse | 10 |
| Garantie | 10 |
| Ersatzteilbestellung | 11 |
| Ersatzteilliste | 11-13 |
| Konformitätserklärung | 14 |
| Verkaufsniederlassungen und Service Stützpunkte | 15 |
| Inland / Ausland | |
| Elektroschaltplan | |

Bildliche Darstellung BY-760-F

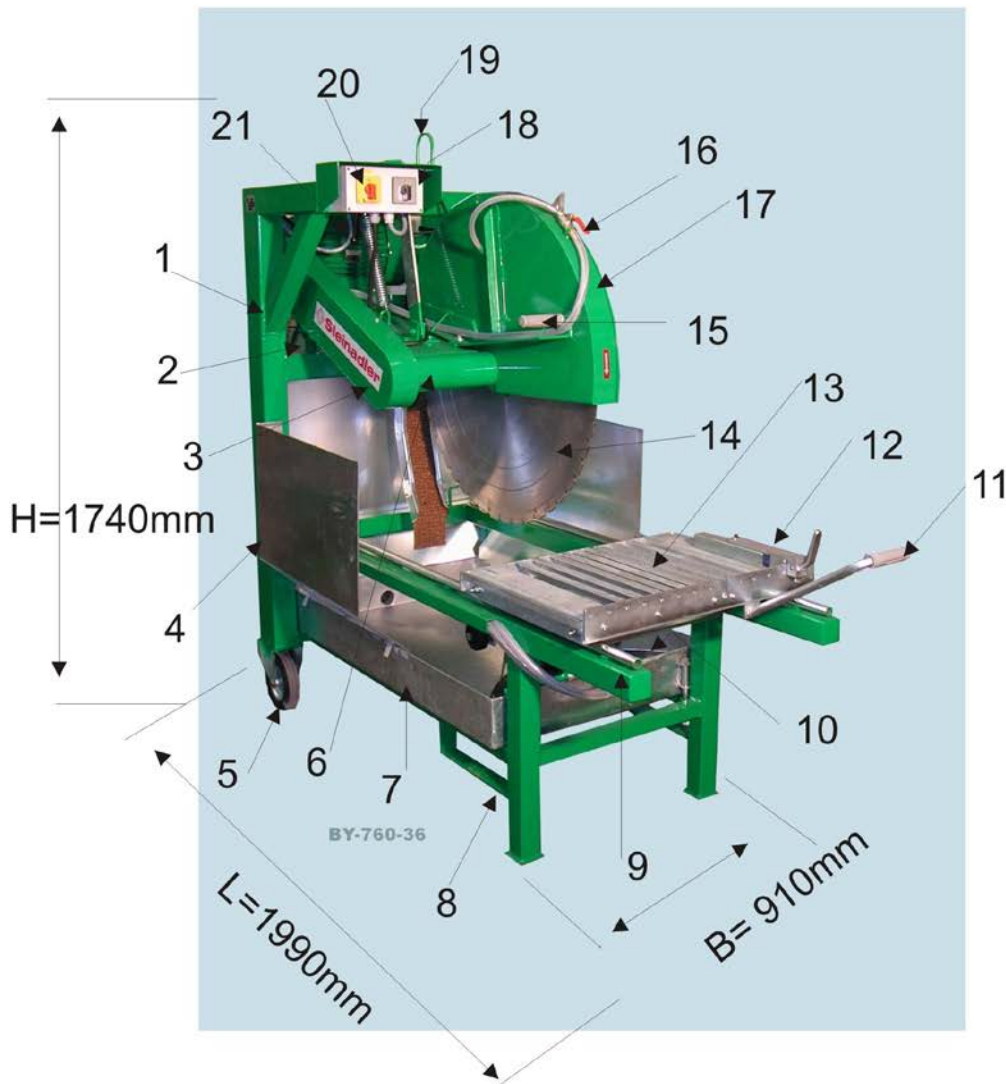

- | | |
|----------------------|----------------------------------|
| 1= Rahmen | 10 = Anschlagschiene |
| 2 = Flanschlager | 11= Schiebegriff |
| 3 = Keilriemenschutz | 12 = Maßanschlag |
| 4 = Seitenblech | 13 = Schiebetisch |
| 5 = Bockrolle | 14 = Diamant-Trennscheibe |
| 6 = Lagerbock | 15 = Handgriff Höhenverstellung |
| 7 = Wasserwanne | 16 = Wasserhahn |
| 8 = Staplerbügel | 17 = Trennscheibenschutz |
| 9 = Führungsschiene | 18 = Stern-Dreieckschalter |
| | 19 = Kranhaken |
| | 20 = Hauptschalter |
| | 21 = Klemmhebel Höhenverstellung |

Technische Daten

| | |
|----------------------|-------------------------------|
| Gesamtlänge | ca. 2050 mm |
| Gesamtbreite | ca. 900 mm |
| Gesamthöhe | ca. 1750 mm |
| Gewicht | ca. 295 kg |
| Elektr. Anschluss | 400V / 230V 50Hz Drehstrom |
| Sägemotor | 7,5kW 400V / 50Hz |
| Wasserpumpe TB 16 | 400V / 230V 50Hz 0.07KW |
| Diamant-Trennscheibe | D = 900mm |
| Bohrung | d = 60mm |
| Schnittlänge | 600 mm |
| Schnittbreite | unendlich (mit Auflagehilfen) |
| Schnitttiefe | 370mm |

Maschinenanwendung

Die STEINADLER BY-760 ist eine robuste Steintrennsäge für Naßschnitt. Ausgerüstet mit einer Diamant-Trennscheibe D = 900 mm dient sie zum Trennen von Blocksteinen aus Ziegel, YTONG, Beton, Kalksandstein, Klinker oder ähnlichem Material.

Die Maschine ist ausschließlich für Naßschnitt geeignet.

Es darf auf keinen Fall trocken geschnitten werden, da es hierbei zu einer unzulässig hohen Staubbelastung kommt.

Sägen von Holz, Metall und Kunststoff ist verboten.

Kurzbeschreibung der Maschine

Die Steintrennmaschine BY-760 besteht aus einem stabilen, geschweißten Stahlrohrrahmen an dem der Ausleger mit Sägemotor, Lagerbock und Trennscheibenschutz, die Führungsschienen und die Wasserpumpe befestigt sind.

Der Antrieb erfolgt über Keilriemen, so dass eine hohe Schnitttiefe erreicht wird.

Die Maschine ist auf zwei Räder montiert, so dass ein manuelles Bewegen der Maschine problemlos möglich ist. Schneidisch und Wasserwanne können zum leichteren Transport abgenommen werden.

Um Ausklinkungen zu schneiden oder um eine größere Schnitttiefe zu erreichen ist die Maschine mit einer leichtgängigen Federhöhenverstellung ausgestattet.

Hinweise zur Arbeitssicherheit

Setzen Sie beim Gebrauch Ihrer Trennmaschine die

Sicherheit an erster Stelle



und beachten Sie folgende Anweisungen:

- Gurten Sie die Maschine beim Transport am Maschinenrahmen fest und sichern Sie bewegliche Teile mit den dafür vorgesehenen Einrichtungen.
- Vergewissern Sie sich, dass sich kein Teil der Maschine beim Transport bewegen oder lösen kann.
- Tragen Sie Sicherheitsschuhe
- Achten Sie auf festen ebenen Untergrund.
- Halten Sie den Arbeitsplatz sauber und sorgen Sie für ausreichende Helligkeit
- Betreiben Sie die Maschine ausschließlich Ihrer Zweckbestimmung entsprechend.

Sägen von Holz, Metall und Kunststoff ist verboten.

- Belassen Sie die Sicherheitseinrichtungen an ihrem Ort und in ihrer Funktion
- Als Sicherheitseinrichtungen gelten:
 - Trennscheibenschutz (Pos. 6)
 - Keilriemenschutz (Pos. 13)
 - Schutz- und Abdeckbleche
 - Schalter (Pos. 8)
- Es dürfen nur die vom Hersteller unter "Wissenswertes über Diamant-Trennscheiben" empfohlenen Sägeblätter eingesetzt werden.

Beschädigte Sägeblätter müssen sofort ersetzt werden.

- Zu Beginn des Schneidens ist zu prüfen:
 - fester Sitz des Sägeblattes
 - Zustand des Sägeblattes
 - geschlossener Trennscheibenschutz
 - ausreichende Kühlwasserversorgung
 - sichere Auflage des Werkstückes
- Prüfen Sie beschädigte Teile vor ihrer weiteren Verwendung und ersetzen Sie diese gegebenenfalls.
- Betreiben Sie die Maschine nie unbeaufsichtigt und verlassen Sie die Maschine erst, wenn das Werkzeug zum Stillstand gekommen ist.
- Halten Sie Kinder von der Maschine fern.
- Nicht autorisierte Personen sollten zur Maschine einen Sicherheitsabstand einhalten.
- Wenn Sie Wartungs- oder Instandsetzungsarbeiten durchführen, schalten Sie die Maschine mit dem Hauptschalter aus und verschließen denselben. Dann entfernen Sie das Netzkabel.

Sicherheit bei elektrischem Strom

Achtung!!!!

Fehler bei der Einrichtung von Anlagen und Mängel an Einrichtungen und Betriebsmitteln können lebensgefährlich sein.

Auf Baustellen müssen elektrische Betriebsmittel von besonderen Speisepunkten versorgt werden. Als Speisepunkte gelten Baustromverteiler, Kleinstbaustromverteiler, Trenntransformatoren und Ersatzstromversorgungsanlagen.

Steckdosen in Hausinstallationen oder ähnlichen ortsfesten Anlagen gelten nicht als Speisepunkte.

Für Steintrennmaschinen im Nassbetrieb werden erhöhte Sicherheitsanforderungen gefordert.

Als Schutzmaßnahme gegen zu hohe Berührungsspannung sind anzuwenden:

Baustromverteiler mit Fehlerstromschutzschalter (FI)

oder

Schutztrennung: Dabei darf an einen Trenntransformator nur jeweils ein Verbraucher angeschlossen werden.

Schutzmaßnahmen in Stromkreisen mit Steckdosen:

Steckdosen bis 16 A Wechselstrom (Einphasenbetrieb) müssen mit einer Fehlerstromschutzeinrichtung mit einem Nennfehlerstrom ≤ 30 mA geschützt werden

Steckdosen ab 16 A Drehstrom (Mehrphasenbetrieb) müssen mit einer Fehlerstromschutzeinrichtung mit einem Nennfehlerstrom ≤ 500 mA geschützt werden.

Elektrische Leitungen:

Leitungsroller sollen aus Isolierstoff bestehen. Sie müssen eine Überhitzungsschutzeinrichtung mit Freiauslösung haben. Die Steckdosen müssen spritzwassergeschützt ausgeführt sein.

Inbetriebnahme

Aufstellen der Maschine:

Die Maschine auf eine ebene Stellfläche stellen.
Maschine gegen wegrutschen sichern
Wasser in die Wanne einfüllen so daß die Wasserpumpe ganz bedeckt ist.
ggf. den Schiebetisch schräg auf die Führungsschienen aufsetzen und dann in die Waagerechte legen.

Elektroanschluß:

Drehstrom 400 V / 230V 50 Hz Absicherung 32 A träge
Anschluß über FI 0,03 mA

Elektroanschluß laut Schaltplan:
Stromzuleitung mind. 1,5 mm² mit Schutzleiter
bei größeren Entfernungen mind. 2,5 mm² verwenden.
Kabeltrommeln ganz abwickeln.(Erwärmung)

Montage der Diamant-Trennscheibe:

- Den Trennscheibenschutz öffnen (SW 17).
- Flanshmutter abschrauben (SW 36) (**Rechtsgewinde**)
Gegenhaltung mit auf der Gegenseite des Lagerbockes. (SW 32)
Die Mutter löst sich am besten mit einem leichten Schlag auf den Gabelschlüssel (in Pfeilrichtung)
- Vorderen Flansch abnehmen und Trennscheibe auf Fixierflansch aufsetzen (Bohrung 60mm)
- Vorderen Flansch aufsetzen und Mutter aufschrauben.
- Bei jedem Abnehmen der Mutter etwas Öl auf das Gewinde geben.
- Durch hin und herfahren kontrollieren, ob die Scheibe nicht im Schneidschlitz berührt
- Eventuell Höhenverstellung neu einstellen.
- Trennscheibenschutz wieder schließen und Sechskantmuttern festziehen.

Probelauf:

Einschalten:

Hauptschalter einschalten (Stellung " I ")
Stern-Dreieckschalter auf Y-Stellung
Drehrichtung der Scheibe kontrollieren (in Pfeilrichtung)
warten bis Sägeblatt die volle Geschwindigkeit erreicht hat
erst dann Stern-Dreieckschalter auf Dreieckstellung umschalten
Die Wasserpumpe wird automatisch mit eingeschaltet.
In der Wasserpumpe kann sich ein Luftpolster bilden
dann Einschaltvorgang wiederholen.

Ausschalten:

Stern-Dreieckschalter auf "0"stellen.
Hauptschalter ausschalten (Stellung " 0 ")

Achtung: Schalter mit Unterspannungsauslöser
Ist nicht genügend Spannung vorhanden, so läßt sich die Maschine nicht einschalten.

Bedienung

Unsere **STEINADLER** - Steintrennmaschinen der Modellreihe BY-760/300 sind Maschinen bei denen das Werkstück auf einen Schiebetisch aufgelegt wird. Die Schnittbewegung wird dabei vom Material ausgeführt.

Die Schnittbreite können Sie anhand dem angebrachten Maßstab rechts oder links der Diamant-Trennscheibe mit dem mitgelieferten Anschlag einstellen.

Durch den verstellbaren Anschlag können stufenlose Winkelschnitte durchgeführt werden.

Nach dem Anlegen des Werkstückes an den Anschlag, wird der Schiebetisch in Richtung Trennscheibe am Handgriff geführt.

Nach dem Sie die Diamant-Trennscheibe, wie unter "Wissenswertes über Diamant-Trennscheiben" beschrieben, "frei geschnitten" haben, können Sie mit der Maschine die Arbeit aufnehmen.

Schneiden Sie langsam und mit Gefühl, entsprechend sauber werden die Schneidkanten und Sie schonen Ihre Diamant-Trennscheibe.

Mittels der Höhenverstellung kann die Trennscheibe nach oben gestellt werden. Damit können Ausklinkungen hergestellt bzw. dickere Materialien in mehreren Schnitten getrennt werden.

Wissenswertes über Diamant-Trennscheiben

Bei der Auswahl der Diamant-Trennscheibe gilt grundsätzlich

| | | |
|-----------------------|----------|-----------------------------------|
| Harte Steine | → | weiche Bindung |
| Weiche Steine | → | harte Bindung |
| Weiche Bindung | → | Hohe Schnittfreudigkeit |
| Harte Bindung | → | geringe Schnittfreudigkeit |

Aber auch

| | | |
|-----------------------|----------|----------------------------|
| Weiche Bindung | → | hoher Verschleiß |
| Harte Bindung | → | geringer Verschleiß |

Da von der Schnittfreudigkeit die Standzeit und die Schnittleistung des Werkzeuges abhängt, wird im Regelfall die Auswahl der Trennscheibe ein Kompromiß sein. Die Qualität des Schnittes (Ausbrüche, Anrisse) hängt zum größten Teil von Qualität und Schnittfreudigkeit der eingesetzten Trennscheibe ab. Um bessere Schnittkanten zu erreichen oder um schneller schneiden zu können sind weich gebundene, hochkonzentrierte Trennscheiben zu bevorzugen.

Um einen Überblick über die Schnittleistung zu erhalten, ist die Erfassung der Schnittfläche in Quadratmeter und die Standzeit des Werkzeuges empfehlenswert.

Hartes Gestein (sämtliche Granitsorten) werden mit den weichsten Bindungen geschnitten. Ferner wird im Regelfall von den meisten Trennscheibenherstellern eine niedrige Schnittgeschwindigkeit gefordert (22-32 m/s).

Da bei den meisten Trennmaschinen die Drehzahl der Schneidwelle nicht verändert werden kann, sind für hartes Gestein möglichst kleine Trennscheiben einzusetzen. Dadurch wird eine geringe Schnittgeschwindigkeit erreicht.

Neue Diamant-Trennscheiben sollen eingeschnitten werden.

Dies bedeutet: Die Diamantkörnung aus dem Bindemetal freilegen. (Einige Schnitte in weichen Steinen (Natarsandstein, Schamotte) sorgen für eine rasche Einsatzbereitschaft.)

Materialien mit hohem Quarzanteil oder Werkstücke mit Verbundeisen verschmieren den Diamantbelag.

Bei zu großem Vorschub bzw. zu wenig Kühlung (Wassermangel) wird der Diamantbelag zu heiß, was wieder zur Folge hat, dass die Diamanten verschmieren.

Schneiden mit verschlammtem Kühlwasser oder mit zu geringer Wassermenge erhöht den Verschleiß erheblich.

Um ein Optimum an Schnittgenauigkeit, Standzeit und Schnittfreudigkeit zu erreichen, empfehlen wir **Qualitätsdiamanttrennscheiben der Fa. Andreas Ritzl GmbH**. Dabei sollte die richtige Trennscheibe für die jeweils zu schneidende Gesteinsart gewählt werden.

Geräuschemissionswerte



Bitte beachten Sie, daß bei einer Überschreitung von **90 dB(A)** ein Gehörschutz getragen werden muß.

| <u>Ermittelte Werte:</u> | <u>Schalleistungspegel L_{WA}</u> |
|--------------------------|--|
| Ytong-Stein | 93 dB(A) |
| Hochlochziegel | 104,5 dB(A) |
| Kalksandstein | 104,5 dB(A) |
| Betonpflasterstein | 104,5 dB(A) |

Der arbeitsplatzbezogene Emissionspegel L_{PA} beträgt 86 dB(A). Er bezieht sich auf eine 8-stündige Arbeitsschicht und reduziert sich entsprechend bei geringerer Expositionszeit. Der angegebene L_{PA} ist der Durchschnittswert beim Schneiden der aufgeführten Materialien. Bei dieser Messung wurde ein lärmgemindertes Diamantsägeblatt (DETENSO Z-UN2/0900SL) verwendet.

Wartung und Pflege

Bedenken Sie, daß Wartung und Pflege der Maschine einen großen Einfluß auf die Lebensdauer haben.

Unsere Maschinen sind stabil, robust und so gebaut, daß die Wartung und Pflege einfach und ohne großen Zeitaufwand möglich ist. Das Arbeiten mit Schlammwasser erhöht den Trennscheibenverschleiß erheblich und verkürzt die Lebensdauer der Wasserpumpe.

Motor und elektrische Teile dürfen nicht mit Wasser abgespritzt werden.

Wir empfehlen folgenden Wartungsplan:

| | täglich | monatlich | nach Bedarf |
|---|---------|-----------|-------------|
| Wasserwanne: | | | |
| Schlamm entfernen und ausspülen | X | | |
| Wasserpumpe: | | | |
| Wasserzuführung durchspülen | X | | |
| Tisch und Maschinenrahmen: | | | |
| abspülen | X | | |
| Diamant-Trennscheibe: | | | |
| auf Beschädigung und Abnutzung prüfen | X | | |
| Prismenrollen und Lagerbock mit Fett abschmieren | | X | |
| Klemmschrauben und Klemmhebel: Gewinde einfetten | | | X |
| Keilriemenspannung prüfen | | | X |

Fehleranalyse

| Störung: | Ursache: | Abhilfe: |
|---|---|--|
| Motor läuft nicht an: | Anschlußkabel oder Stecker defekt Sicherung zu Schwach zu langes(dünnes) Anschlußkabel | Kabel oder Stecker austauschen Sicherung einbauen (max. 32A) größeren Kabelquerschnitt wählen |
| Motor bleibt während des Sägens stehen: | Sägeblatt ist abgenutzt Sägeblatt ist stumpf zu hoher Vorschub zu geringe Absicherung zu langes (dünnes) Anschlußkabel falscher Anschluß | Sägeblatt erneuern Sägeblatt freischneiden Vorschub reduzieren Sicherung einbauen max. 32A) größeren Kabelquerschnitt wählen Anschluß umpolen (durch Phasenwender am Cekonstecker) |
| Motor hat falsche Drehrichtung | | |
| Sägeblatt blockiert | Keilriemen zu lose | Keilriemen nachspannen |
| Maßfehler: | zu großer Vorschub Diamantbelag zugeschmiert Diamantbelag abgenützt Führungsrollen lose oder verschlissen Anschlag verstellt | Vorschub reduzieren Sägeblatt freischneiden Sägeblatt erneuern Rollen festziehen bzw. austauschen Anschlag neu ausrichten |
| Kein Wasser: | Wasserdüsen verdeckt zu viel Schlamm in der Wanne Schlauch abgeknickt Wasserpumpe defekt | Wasserdüsen reinigen Schlamm entfernen Knick beseitigen Wasserpumpe erneuern |

Garantie

Wir leisten 12 Monate Garantie, ab Lieferdatum.

Die Garantie umfasst keine Verschleißteile.

Wir leisten **keine Garantie**, wenn Reparaturen ohne unser Einverständnis von Dritten ausgeführt werden. Des weiteren übernehmen wir keine Haftung, wenn Schäden durch Willkür oder unsachgemäßer Handhabung auftreten.

Eine Haftung für Folgekosten, wie insbesondere Produktionsausfälle, wird nicht übernommen.

Bei unberechtigter Inanspruchnahme des Kundendienstes gehen die Kosten zu Lasten des Käufers.

Ansonsten gelten unsere Allgemeinen Lieferbedingungen, deren Inhalt der Kunde mit Vertragsabschluß anerkennt.

Ersatzteilbestellung

Um unnötige Verzögerungen bei der Ersatzteilbestellung zu vermeiden beachten Sie bitte folgende Empfehlungen:

Bei der Bestellung bitte unbedingt angeben:

- Typ und Seriennummer der Maschine
- genaue Beschreibung des Ersatzteiles
- Ersatzteilnummer
- Stückzahl
- Ihre genaue Anschrift
- evtl. gewünschte Versandart angeben (z. B. Luftpost, Expressgut ...)

Wird Ihrerseits keine bestimmte Versandart gefordert, so wird die jeweils kostengünstigste gewählt.

Bei Garantie- und Zweifelsfällen wenn möglich das defekte Teil mitschicken

Ersatzteilliste

Modell: BY-760

| Best. Nr. | Benennung | Stück |
|-----------|---------------------------------------|-------|
| Pos. 1 | Rahmen mit Führungen u. Rollen | 1 |
| Pos. 3 | Führungsschienen 25x1550 | 2 |
| | Auflageprismen | 6 |
| | Bockrollen | 2 |
| | Spritzblech seitlich (abnehmbar) | 2 |
| | Spritzblech hinten | 1 |
| Pos. 2 | Wasserwanne kompl. | 1 |
| | Gummistopfen D = 60 mm | 1 |
| Pos. 4 | Schneidtisch kompl. | 1 |
| | Anschlagschiene mit Maßscala | 1 |
| | Prismenrollen mit Kugellager | 4 |
| | Achsen M12x55 und M12x65 | je 2 |
| | Schiebegriff kompl. | 1 |
| | Gummihandgriff | 1 |
| | Tischblech | 1 |
| | Gegenrollen mit Achsen (M12x80) | 2 |
| | Feststellhaken | 1 |
| Pos. 5 | Winkelanschlag kompl. | 1 |

Ersatzteilliste

Modell: BY-760 -36 / 760- 32

| Best. Nr | Benennung | Stück |
|----------|---|-------|
| Pos. 6 | Trennscheibenschutz kompl. D=900mm | 1 |
| | Trennscheibenschutzdeckel D=900mm | 1 |
| | altern. Trennscheibenschutz D760mm | 1 |
| | altern. Trennscheibenschutzdeckel D-760mm | 1 |
| | Hutmuttern M10 | 3 |
| | Wasserhahn | 1 |
| | Schlauchtülle ½ „ | 1 |
| | Y-Stück 1/2" Stahl | 1 |
| | Gummihandgriff | 1 |
| | Spritzrasen ca. 300x300 BY 760-32 | 1 |
| | Spritzrinne | 1 |
| Pos. 7 | Höhenverstellung kompl. | 1 |
| | Klemmstange mit Anschlagschraube | 1 |
| | Klemmstück | 1 |
| | Klemmhebel mit M12 Innengewinde | 1 |
| | Zugfeder da=38x245x6,5 | 1 |
| | Augenschraube M10x60 | 1 |
| Pos. 8 | Schalterkombination (Elektra) Nr. 139261 | 1 |
| | 400V/50Hz 6.5-10A | |
| | Hauptschaltereinsatz Nr. 134281 | 1 |
| | Stern-Dreieckschalter Nr. 143264 | 1 |
| | Cekonstecker 32A | 1 |
| Pos. 9 | Motor Niedermeier | 1 |
| | TYP: RA 132 M-4-0 | |
| | Keilriemenscheibe 80x13x3 | 1 |
| | Keilriemen SPA 2000 | 3 |
| | Motor Niedermeier 5,5kW 400V/50Hz (760-32) | 1 |
| | TYP: RA 112 MX-4-0 | |
| | Keilriemenscheibe 80x13x3 | 1 |
| | Keilriemen SPA 2000 | 3 |
| Pos. 10 | Wasserpumpe kompl. (Brinkmann Tb-16) | 1 |
| | 0.07 KW 400V/50Hz (Art. Nr. TB 16/120-STX) | |
| | Pumpenhalter | 1 |
| | Pumpenabdeckblech | 1 |
| | Wasserschlauch 13x2,5 4,2 mtr. | 1 |
| | Schlauchtülle 1/2" | 1 |
| | Rohrwinkel 1/2" | 1 |

Ersatzteilliste

Modell: BY-760 -36 / 760- 32

| Best. Nr | Benennung | Stück |
|----------|---|-------|
| Pos. 11 | Lagerbock kompl. mit Flansch 3207 (bis April 04) | 1 |
| | Gehäuse 3207 | 1 |
| | Deckel 3207 | 1 |
| | Antriebswelle 3207 | 1 |
| | Flanschpaar D=160mm | 1 |
| | Keilriemenscheibe 125x13x3 | 1 |
| | Paßfeder 8x7x40 | 1 |
| | Paßfeder 8x7x25 | 1 |
| | Schrägkugellager 3207 | 1 |
| | Rillenkugellager 6207 | 1 |
| | Wellendichtring 62x10x35 | 1 |
| | Wellendichtring 55x7x42 | 1 |
| | Wellensicherungsring 30x1,5 | 1 |
| | Distanzring 40x5x20 | 1 |
| | V-Dichtring 42x5x5 | 1 |
| | Mutter M24x1,5 | 1 |
| | Lagerbock kompl. mit Flansch 3206 (ab April 04) | 1 |
| | LB 3206 kpl. (Flansch 160+Keilriemens. 125) | 1 |
| | LB 3206 Reparatursatz | 1 |
| | Enthält Kugellager, Dichtringe, Passfedern, Distanzbuchse | 1 |
| | LB 3206 Gehäuse 3206 | 1 |
| | LB 3206 Ringdeckel | 1 |
| | LB 3206 Aufnahmeflansch 160 mm x 25 | 1 |
| | LB 3206 Gegenflansch 160 x 25 | 1 |
| | LB 3206 Schneidwelle | 1 |
| | Mutter M 24 x 1,5 | 1 |
| Pos. 11 | Lagerbock kompl. mit Flansch (760-32) | 1 |
| | Gehäuse 3206 | 1 |
| | Deckel 3206 | 1 |
| | Antriebswelle 3206 | 1 |
| | Flanschpaar D=115mm | 1 |
| | Keilriemenscheibe x13x3 | 1 |
| | Schrägkugellager 3206 | 1 |
| | Rillenkugellager 6207 | 1 |
| | Wellendichtring 62x10x35 | 1 |
| | Wellensicherungsring 30x1,5 | 1 |
| | Rest s. oben unterstrichene Positionen | 1 |
| Pos. 12 | Ausleger mit Welle | 1 |
| | Flanschlager D=25 | 2 |
| Pos. 13 | Keilriemenschutz mit Grundplatte kompl. | 1 |

EG-Konformitätserklärung

Im Sinne der EG-Maschinenrichtlinie 2006/42/EG, Anhang II, 1.A

Wir, die Firma

**Andreas Ritzl GmbH
Maschinenbau
Bahnhofstraße 16
89 278 Nersingen**

erklären hiermit, dass die nachfolgend bezeichnete Maschinen aufgrund ihrer Konzeption und Bauart den einschlägigen grundlegenden Sicherheits- und Gesundheitsanforderungen der EG-Maschinenrichtlinie entsprechen.

Bei einer nicht von uns schriftlich genehmigten Änderung der Maschinen verliert diese Erklärung ihre Gültigkeit.

Bezeichnung der Maschinen

Steintrennmaschine

Steinadler BY 760/36

Angewandte Normen bzw. normativen Dokumente

DIN EN 12418 (Steintrennmaschinen Sicherheit)

2006/42/CE (Maschinenrichtlinie)

EG- Niederspannungsrichtlinie 2014/35/EU:2014-04-18

EMV-Richtlinie 2014/30/EU: 2014-04-18

Angewendete harmonisierte Normen, insbesondere

EN ISO 12100:2010

Allgemeine Gestaltungsleitsätze Risikobeurteilung und Risikominderung

**EN 60204-1 Sicherheit von Maschinen- Elektrische Ausrüstung von
Maschinen – Teil 1 Allgemeine Anforderungen**

Unterfahlheim den 23.06.17

Siegfried Ritzl (Geschäftsführer)

Ort und Datum der Ausstellung

Herstellerunterschrift

 **SCHALBAU  **VITZTHUM****

Zentrale

Schalbau Vitzthum Niederland 214
5091 Unken, AUSTRIA

www.vitzthum.com
info@vitzthum.com

Tel.: +43 6589 4279-0
Fax.: + 43 6589 7158-0